

JOC-20-3

COLUMPIO, 2 ASIENTOS (1 PLANO, 1 INCLUSIVO)
SWING, 2 SEATS (1 FLAT + 1 INCLUSIVE)
BALANÇOIRE, 2 SIÈGES (1 PLAT, 1 INCLUSIF)



Características

Characteristics
Caractéristiques



EN 1176



+ 3 años



Nº
2 u.



369 x 201 x 228 cm.



130 cm.



30,00 m³

Instalación del equipo

Installation of the equipment
Installation de l'équipement



Nº
3 p



1 h

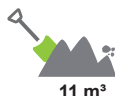

11 m²

* Estructura

Structure
Structure

Madera laminada de pino de Suecia tratada en autoclave
Laminated Swedish pinewood autoclave treated
Bois lamellé de pin suédois traité en autoclave

* Barra transversal

Transverse bar
Barre transversale

Acero inoxidable
Stainless steel
Acier inoxydable

* Paneles

Panels
Panneaux

HDPE (Polietileno de alta densidad) de 19 mm.
HDPE (High-density polyethylene) 19 mm.
PEHD (Polyéthylène de haute densité) 19 mm.

* Asiento plano

Flat seat
Siège plat

Caucho
Caoutchouc
Caoutchouc

* Asiento inclusivo

Inclusive seat
Siège inclusif

Polietileno resistente a los UV.
Polyethylene, UV resistant
Polyéthylène résistant aux rayons UV

* Cuerdas

Ropes
Cordes

Armadas con alma de acero y multifilamentos de PP
Armed rope with steel core and multiple PP strings
Armées d'une âme en acier couverte de multiples PP fils

* Cadenas

Chains
Chaînes

de eslabón corto DIN766 con Ø 6mm.
of short links as per DIN766 with Ø 6mm.
des maillons courts selon DIN766 avec Ø 6mm.

es

Columpiarse genera gran diversión en los niños, creando una sensación estimulante de vuelo y ligereza durante el balanceo. Asimismo estimula el sistema vestibular y aporta así al desarrollo de la coordinación, la percepción espacial y del equilibrio.

Columpio con un asiento plano y un asiento inclusivo para columpios. Opcional disponible con otros asientos: asiento especial para bebés o asiento Koala.

en

Creating the stimulating sensation of flying and lightness, swinging is much fun for the children. Besides, swinging stimulates the vestibular system and helps developing the coordination, the spatial perception and the ability to balance.

Swing with one flat seat and one inclusive swing's seat. Optional available with other seats: special baby seat or Koala swing's seat.

fr

Se balancer amuse beaucoup les enfants, et crée une sensation stimulante de vol et de légèreté. De même, se balancer active le système vestibulaire et développe la coordination, la perception spatiale ainsi que l'équilibre.

Balanoire avec un siège plat et un siège inclusif de balanoire. En option disponible avec d'autres sièges: siège spécial pour les bébés ou siège Koala.

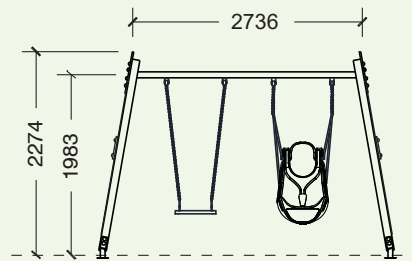

El perímetro marcado es la zona de seguridad requerida libre de obstáculos.

La zona sombreada necesita superficie amortiguadora. La longitud de ésta se puede reducir en 0,50m por cada extremo en caso de utilizar pavimento sintético de seguridad.

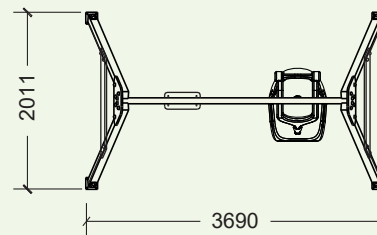

The marked perimeter is the required safety space free from obstacles.

The shaded area requires impact attenuating surfacing. The length of this area can be reduced by 0,50m at each extreme in case of using synthetic safety surface.

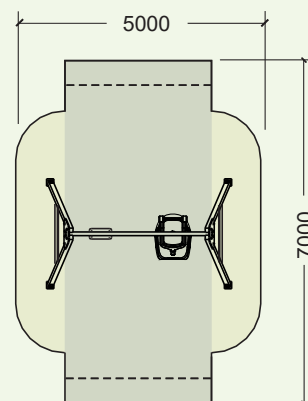

Le périmètre marqué est l'espace de sécurité requis libre d'obstacles.

L'espace ombré nécessite une surface amortissante d'impacts. La longueur de cet espace de chute peut être réduite à 0,50m dans le sens longitudinal en cas de revêtements synthétiques.

mm.

COLUMPIO, 2 ASIENTOS (1 PLANO, 1 INCLUSIVO)
SWING, 2 SEATS (1 FLAT + 1 INCLUSIVE)
BALANÇOIRE, 2 SIÈGES (1 PLAT, 1 INCLUSIF)

